

Силовая SMD индуктивность SMT3316

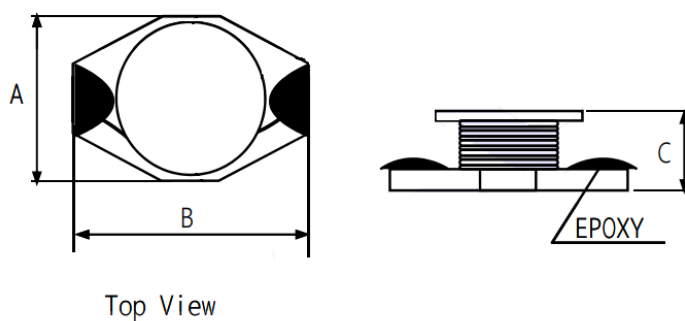

A (мм)	B (мм)	C (мм)
10.0 max	13.5 max	5.2 max

Серия	Индуктивность (мкГн)	Сопротивление (Ом)	Номинальный ток макс. (А)
SMT3316-1R0M	1.0±20%	0.090	6.80
SMT3316-2R2M	2.2±20%	0.170	6.10
SMT3316-3R3M	3.3±20%	0.020	5.40
SMT3316-4R7M	4.7±20%	0.030	4.80
SMT3316-6R8M	6.8±20%	0.021	4.40
SMT3316-100M	10±20%	0.040	3.90
SMT3316-150K	15±10%	0.080	3.00
SMT3316-220K	22±10%	0.085	2.50
SMT3316-220M	22±20%	0.085	2.50
SMT3316-330K	33±10%	0.110	1.30
SMT3316-330M	33±20%	0.120	2.10
SMT3316-470K	47±10%	0.150	1.60
SMT3316-470M	47±20%	0.150	1.60
SMT3316-680K	68±10%	0.200	1.50
SMT3316-680M	68±20%	0.200	1.50
SMT3316-101K	100±10%	0.270	1.00
SMT3316-151K	150±10%	0.400	1.00
SMT3316-151M	150±20%	0.400	1.00
SMT3316-221M	220±20%	0.680	0.70
SMT3316-331K	330±10%	1.000	0.60
SMT3316-681K	680±10%	1.800	0.40
SMT3316-102M	1,000±20%	2.800	0.30

Погрешность индуктивности : S=±0.3нН, G=±2%, J=±5%, K=±10%, L=±15%, M-±20%