

Nazwa Name	Numerы kodów Code numbers	Symbol przekładki Spacer symbol	Ilość przekładek Number of spacers
ST90/50/40/8-3C92-UNGR	4327 030 10811		
ST90/50/40/8-3C92-G100	4327 030 18911	PP1636	8
ST90/50/40/8-3C92-G061	4327 030 18921	PP1869	8

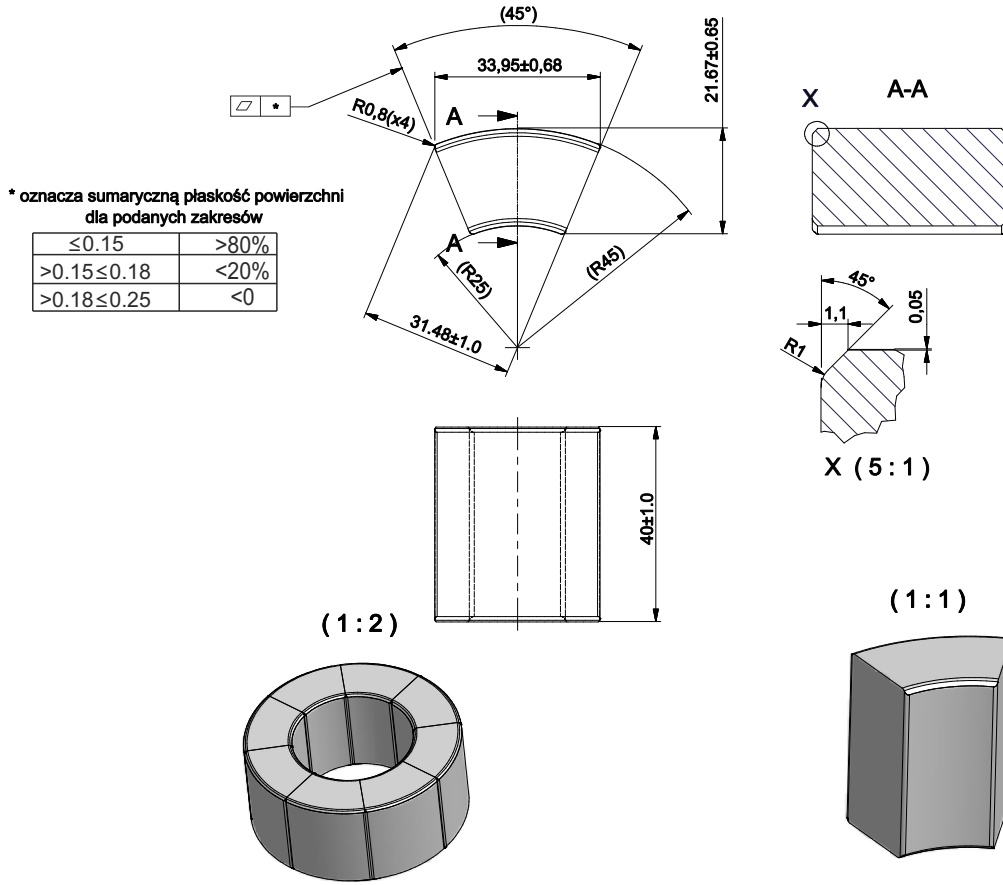

Weight/Waga: 105 g

**Magnetical dimensions T25/15/10-3C92 / Właściwości magnetyczne T25/15/10-3C90:4327 018 80250 zgodne z: IEC 205**

$A_e$ : 48.9 mm <sup>2</sup>	$l_e$ : 60.2 mm	$V_e$ : 2944 mm <sup>3</sup>
Weight/Waga: 15 g		

**Specified values for T25/15/10-3C92:4327 018 80250, sintered together with order ST90/50/40/8-3C92**  
**Wartości specyfikowane dla T25/15/10-3C92:4327 018 80250, spiekane razem ze zleceniem ST90/50/40/8-3C92**

Symbol Symbol	Nominal Nominał	Unit Jednostka	Frequency Częstotliwość f [kHz]	Induction Indukcja B [mT]	Field strength Natężenie pola H [A/m]	Temperature Temperatura t [°C]
Pv	< 0.18	W	100	100	---	100
Pv	< 1.24	W	100	200	---	100
Bsat	> 370	mT	25	---	250	100
Al	1800±25%	nH	10	< 0.1	---	25

UN-D 28	Tolerances unless otherwise stated Tolerancja (jeśli nie ustalono inaczej)	UN-D 603	Name Nazwisko	Signature Podpis	Date Data
** Ra w mikrometrach (µm)	Dimensions Wymiary ±3%   Angle Kąt	Check Sprawdził	Marta Winciorek	<b>UNCONTROLLED COPY</b> generated electronically, conform with original up to the date of its creation <b>KOPIA NIEKONTROLOWANA</b> wygenerowana elektronicznie, zgodna z oryginałem w dniu jego zatwierdzenia	
General Roughness Chropowatość	Unit Jednostka mm.	Approval Zatwierdził	Maciej Cieślak		
Scale None Skala Brak	PROJ.EURO PROJ.EURO	Other Inne			
Status/Status	MATERIAL 3C92 acc. to MATERIAL 3C92 zgodnie z:		TYPE NUMBER / TYP	LAB REF No.	
	ST90/50/40/8-3C92		4327 030 10810	D	10-11-09
				F	12-10-04
				E	12-08-30
				A	07-01-29
Issued by: Wydano przez: M.Zagórska / K.S.	SUPERSEDES ZASTĘPUJE	SHEETS STRONY 1	SHEET STRONA 110-02		
K.S.	Property of WŁAŚCICIEL	Ferroxcube Polska Sp. z o.o. SKIERNIEWICE, POLAND		DATE DATA 12-10-04	A-4